

Vakuumhebegerät ADK V 600



ADK V 600

- Vakuumhebegerät autark und netzunabhängig zum Handhaben von Glasscheiben und ähnlichen Platten
- Kippen stufenlos per Handhydraulik
- Drehen endlos manuell
- Zweikreis-Vakuumsystem nach EU-Sicherheitsnorm EN 13155



ADK V 600
mit 4 Saugtellern



ADK V 600
mit 6 Saugtellern



- Spezielle Aufhängung zum Wechseln für Fassadenverglasung
- Einsatz zwischen Gerüst und Gebäudefassade
- Bautiefe: 240 mm

ADK V 600
mit Fassadenarm



Haas Minikrane GmbH - Schwochau 1 b - 01623 Lommatzsch

Tel. 035266/82485 - Fax 035266/82486 - www.haas-minikrane.de - info@haas-minikrane.de

Vakuumhebegerät ADK V 600



Einsatzmöglichkeiten

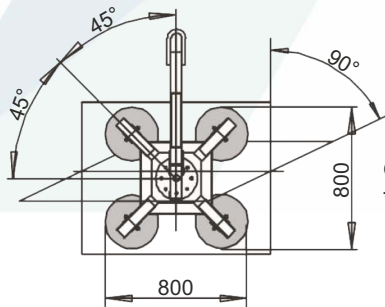

ohne Einstecker
für kleine Scheiben

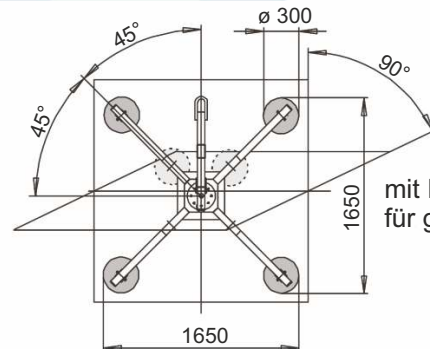

mit Einstecker
für große Scheiben

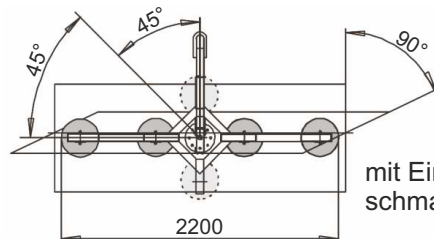

mit Einsteckern für
schmale Scheiben

Technische Daten

Einsatz	autark im Ketten- oder Seilzug im Hallen-, Mini- und Autokran
Tragkraft	maximal 600 kg
Last drehen	manuell, endlos; Einrastpunkte aller 45°
Last kippen	manuell-hydraulisch stufenlos 0 - 90°
Anzahl der Sauger	6x Ø 300 mm
Vakuumerzeugung	Vakuumpumpe
Eigengewicht	50 kg / 58 kg
Batterie	12 V / 7,2 Ah, ca. 150 x Ansaugern
Ladestation	230 V
Rahmengröße	variabel, durch Kombinationen von Einsteckern und Saugern
Standardfarbe	Weißaluminium RAL 9006
Sicherheitsanzeige	optisch

Haas Minikrane GmbH - Schwochau 1 b - 01623 Lommatzsch

Tel. 035266/82485 - Fax 035266/82486 - www.haas-minikrane.de - info@haas-minikrane.de