

Hebegerät GS K900

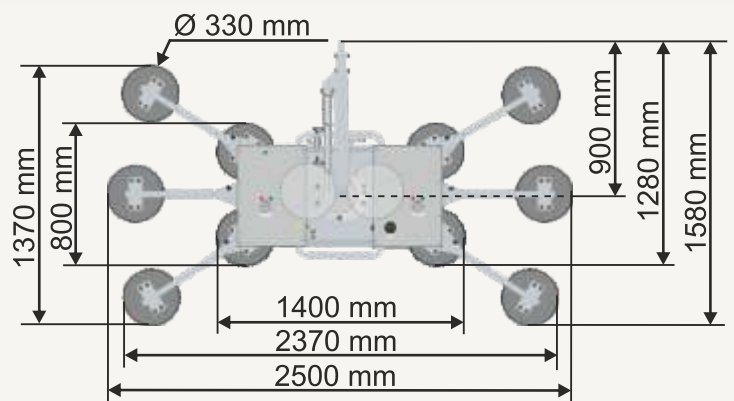

- Zweikreissystem nach EN 13155
- 900 kg Tragkraft
- 12 V Vakuumanlage mit Batterie und Ladeeinheit
- Manuell Drehen um 360° mit Bolzen-Arretierung bei jeder Vierteldrehung
- Manuelles Kippen um 90°
- Verlängerungsarme erlauben das Handling von großflächigen Elementen
- Optische und akustische Warneinrichtung
- Bautiefe: 160 mm



Technische Daten

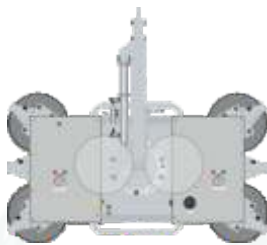

- mit 6 Saugteller
- Tragkraft 450 kg
- Eigengewicht 90 kg

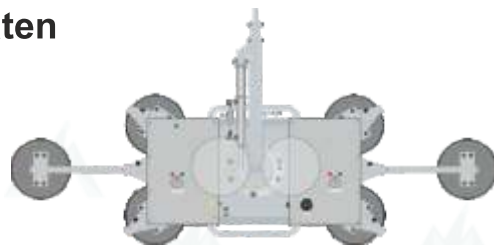

- mit 8 Saugteller
- Tragkraft 600 kg
- Eigengewicht 100 kg

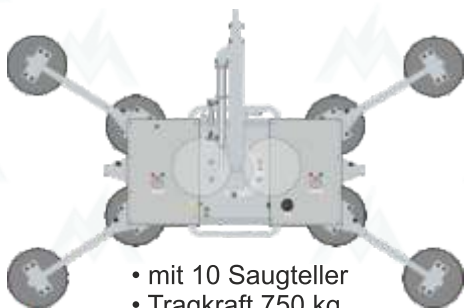

- mit 10 Saugteller
- Tragkraft 750 kg
- Eigengewicht 105 kg

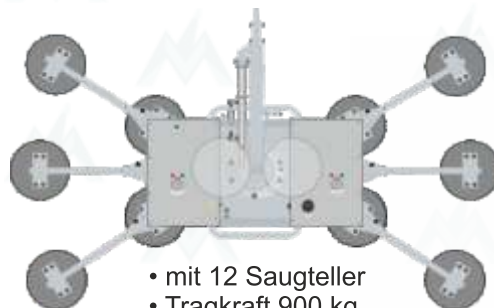

- mit 12 Saugteller
- Tragkraft 900 kg
- Eigengewicht 120 kg

Haas Minikrane GmbH - Schwochau 1 b - 01623 Lommatzsch

Tel. 035266/82485 - Fax 035266/82486 - www.haas-minikrane.de - info@haas-minikrane.de